

**TOS-X**

Uputa za montažu  
**UM 06-1**

TOPLOSKUPLJAJUĆE IZOLACIJSKE KRPE  
ZA IZOLIRANE NADZEMNE MREŽE  
(snop SKS-a), NAZIVNOG NAPONA 1 KV

Izradio: <b>ROJKOVIĆ</b>	Odobrio: <b>BOŠNJAK</b>	Datum: <b>07 / 03</b>	Rev. 1 Ukupno stranica: <b>4</b>
-----------------------------	----------------------------	--------------------------	-------------------------------------

## Prije početka montaže

Provjerite međusobnu usklađenost tipa kabela i odabranog kompleta .

Oznaka kompleta na prvoj stranici ovih uputa te opis sadržaja kompleta pomažu Vam kod ove provjere.

Pojedini koraci u montaži kao i sastavne komponente mogu s vremenom biti promjenjene. Zbog toga i upute mogu s vremenom biti promjenjene pa je montažne upute potrebno prethodno pročitati i slijediti postupak montaže po fazama kako je i opisan.

## Općenita pravila

Koristite propan (preporuča se) ili butan plin.

Podesite plamenik tako da dobijete mekano plavi plamen sa žutim vrhom.

Oštri plavi vrh na plamenu treba izbjegavati.

Kod zagrijavanja držite plamenik usmjeren u pravcu skupljanja materijala, čime se vrši odgovarajuće predgrijavanje cijevi odnosno formiranih dijelova.

Plamenik stalno pomičite i izbjegavajte lokalna pregrijavanja materijala.

Sve dijelove koji će doći u dodir s ljepilom prethodno dobro očistite sredstvom za čišćenje i odmašćivanje poštivajući upute proizvođača.

Cijevi i formirane dijelove počnite skupljati na mjestu koje je navedeno u uputama i slijedite opisani korak montaže.

Skupljene cijevi i formirani dijelovi moraju nalijegati čvrsto i bez nabora na element koji se izolira.

Presjek vodiča mm <sup>2</sup>		Oznaka krpe	Dužina krpe mm
Glavni	Priključni		
16-50	6-16	<b>TOS-X 379</b>	200
16-50	6-16	<b>TOS-X 379 B</b>	250
70 (71,5)	25-70	<b>TOS-X 380</b>	200
70 (71,5)	25-70	<b>TOS-X 380 B</b>	250

## Važna napomena

Ova uputa ima za svrhu opisati ispravan postupak montaže proizvoda. Kako proizvođač nema kontrolu nad lokalnim uvjetima, a koji bi mogli utjecati na kvalitetu ugrađenog proizvoda, odgovornost je na samom korisniku da sam odredi pogodnost instalacije u navedenim lokalnim uvjetima.

Sve štete, direktne ili indirektno, a koje bi nastale kao posljedica neispravne montaže ili krivog odabira proizvoda snosi sam korisnik.

Montirajte spojnicu i obrišite suvišnu kontaktnu mast.

Napomena: Ukupna dužina L ne smije prelaziti 90 mm.

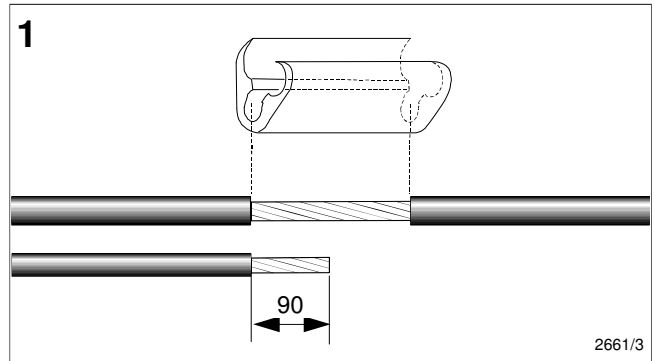

Obilježite vodič kako je prikazano na dužine prema tabeli

Tip spojnice	L <sub>1</sub> mm
TOS-X 379	70
TOS-X 380	70
TOS-X 379 B	95
TOS-X 380 B	95

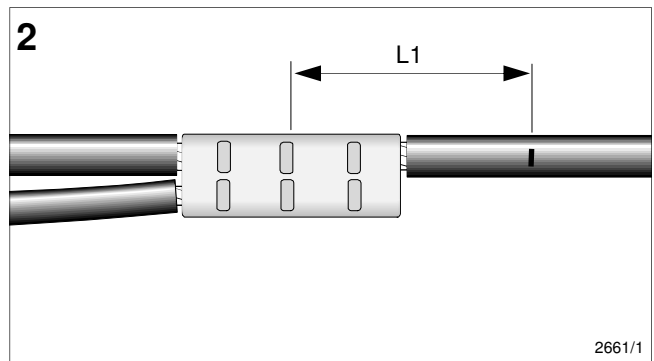

Postavite pričvrсни remenčić kako je prikazano, da bi ostavili prazninu od cca 3 mm za popunu izolacije.

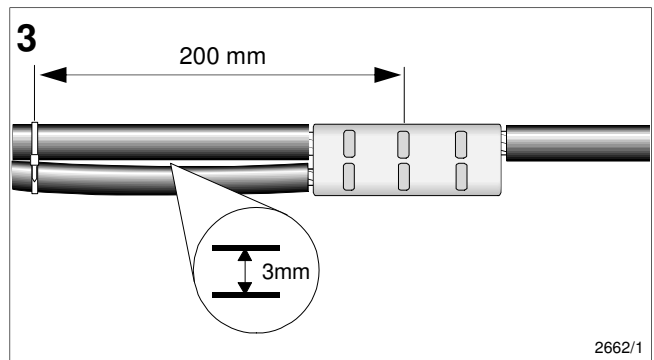

Omotajte izolacijsku traku tako da prekrije krajeve spojnice za približno 3 mm. Ako je potrebno, zagrijte lagano krajeve trake da bi se učvrstili.

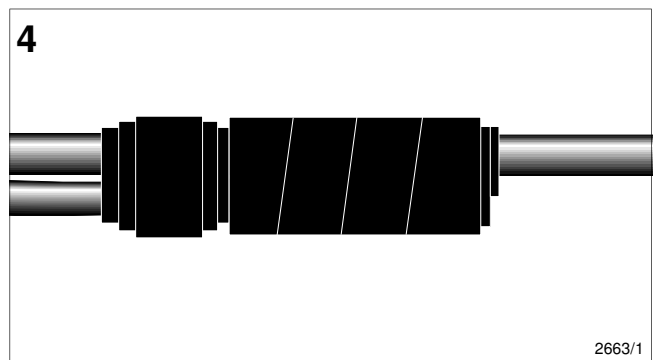

Postavite izolacijski omotač preko spoja tako da je šina za zatvaranje iznad glavnog vodiča. Centrirajte izolacijski omotač tako da prekriva vanjski plašt vodiča na dimenziju L<sub>1</sub>.

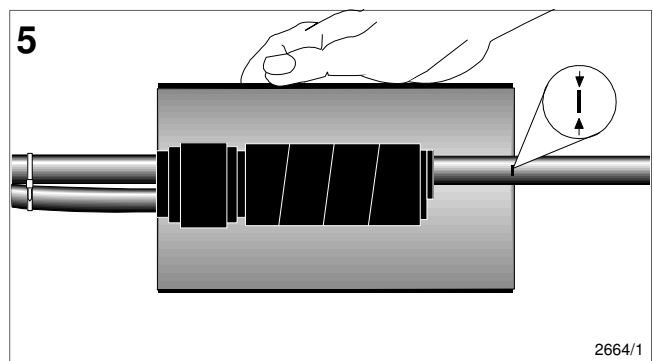

**Spojite omotač međusobno šinom kako je prikazano na slici.**

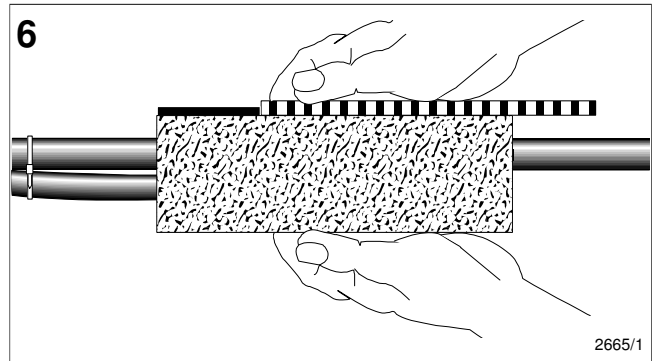

**Zagrijavajte jednolično oko omotača, kako je prikazano na slici. Koristite propan ili butan plin, a zagrijavanje vršite samo sa žutim dijelom plamena, a nikako s plavim.**

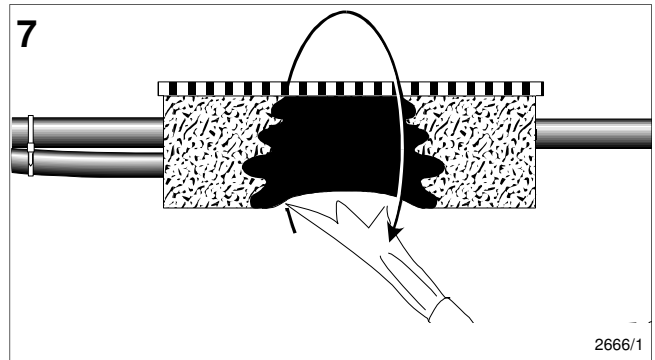

**Omotač zagrijavajte sve dok se na krajevima ne pojavi ljepilo. Dodatno zagrijte metalnu šinu da se zagrije sam preklop.**

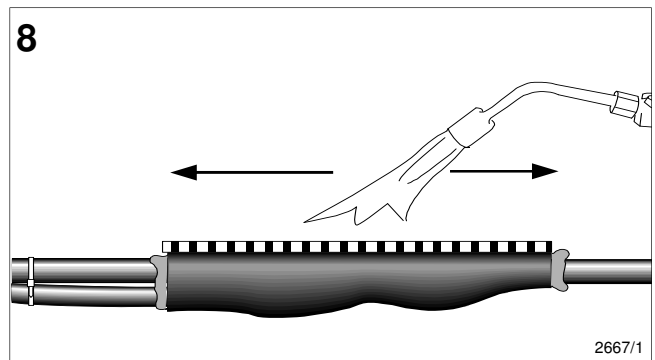

**Montaža izolacijske krpe je završena. Prije bilo kakvih mehaničkih naprezanja, dozvolite da se materijal ohladi na vanjsku temperaturu.**

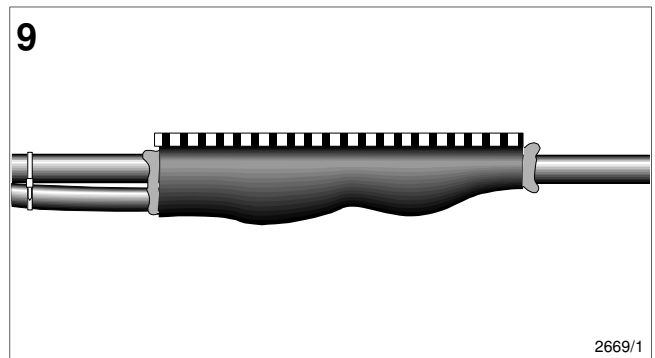

*Sav neiskorišteni i otpadni materijal odložite po završetku radova u skladištu s pravilima o zaštiti okoliša.*



Molimo Vas da nam dostavite sve primjedbe ili prijedloge oko poboljšanja postupka montaže ili eventualne nedostatke koje ste uočili kod montaže, a u svrhu stalnog poboljšanja kvalitete.