

**TKSA-P
TKSO-P****Uputa za montažu
UM 02-1****TOPLOSKUPLJAJUĆE SPOJNICE ZA PLAS-
TIKOM IZOLIRANE KABELE (4-žilne) DO
1kV, (s ili bez armature) UZ POSTUPAK SPA-
JANJA VODIČA PREŠANJEM****Prije početka montaže**

Provjerite međusobnu usklađenost tipa kabela i odabranog kompleta .

Oznaka kompleta na prvoj stranici ovih uputa te opis sadržaja kompleta pomažu Vam kod ove provjere.

Pojedini koraci u montaži kao i sastavne komponente mogu s vremenom biti promjenjene. Zbog toga i upute mogu s vremenom biti promjenjene pa ih je potrebno prethodno pročitati i slijediti postupak montaže po fazama kako je i opisan.

Općenita pravila

Koristite propan (preporuča se) ili butan plin.

Podesite plamenik tako da dobijete mekano plavi plamen sa žutim vrhom.

Oštri plavi vrh na plamenu treba izbjegavati.

Kod zagrijavanja držite plamenik usmjeren u pravcu skupljanja materijala, čime se vrši odgovarajuće predgrijavanje cijevi odnosno formiranih dijelova.

Plamenik stalno pomičite i izbjegavajte lokalna pregrijavanja materijala.

Sve dijelove koji će doći u dodir s ljepilom prethodno dobro očistite sredstvom za čišćenje i odmaščivanje poštvajući upute proizvođača.

Cijevi i formirane dijelove počnite skupljati na mjestu koje je navedeno u uputama i slijedite opisani korak montaže.

Skupljene cijevi i formirani dijelovi moraju nalijegati čvrsto i bez nabora na element koji se izolira.

Izradio: Rojković	Odobrio: Bošnjak	Datum: 03 / 2005	Rev. 1 Ukupno stranica: 4
--------------------------	-------------------------	----------------------------	-------------------------------------

Priprema kabela

Krajeve kabela koje spajate preklopite cca 150 mm.

Označite referentnu liniju (sredina preklopa).

Skinite vanjski plašt prema crtežu **A**, na dimenzije date u tablici 1, a ostatak plašta s jedne strane očistite i odmastite u dužini od 600 mm.

Žile kabela formirajte kako je prikazano na crtežu **A**, ako je potrebno križanje žila radi sinkronizma obavite na dužoj strani. Odrežite žile kabela na referentnoj liniji.

Izolaciju s vodiča skinite na mjeru $l = \text{polovica dužine čahure (ili dubina jedne strane)} + 5 \text{ mm}$.

Maksimalne dimenzije spojnih čahura prije ugradnje date su u tablici 1.

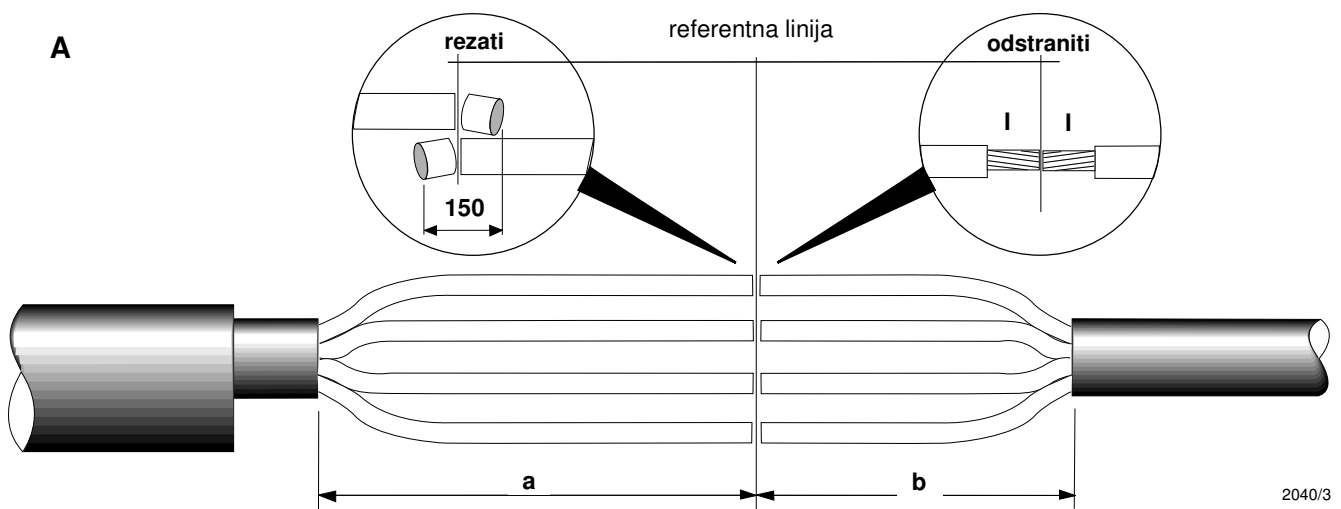

Tablica 1.

Presjek vodiča (mm ²)	Dimenzije skidanja vanjskog plašta		Max. dimenzije čahura	
	a (mm)	b (mm)	Promjer (mm)	Dužina (mm)
1,5 - 10	100	50	8	35
10 - 16	200	90	12	75
16 - 50	270	130	18	95
70 - 150	380	180	26	130
150 - 300	440	220	37	150

Kompletiranje spojnice

Vanjsku zaštitnu cijev spojnice postavite na jednu stranu očišćenog kabela.

Unutarnje cijevi spojnice navucite na duži kraj žila kabela.

Spojite vodiče prešanjem pošivajući upute proizvođača o broju i mjestu prešanja, te veličini alata.

Odstranite oštre rubove i vrhove koji bi nastali prešanjem. Očistite i odmastite izolaciju.

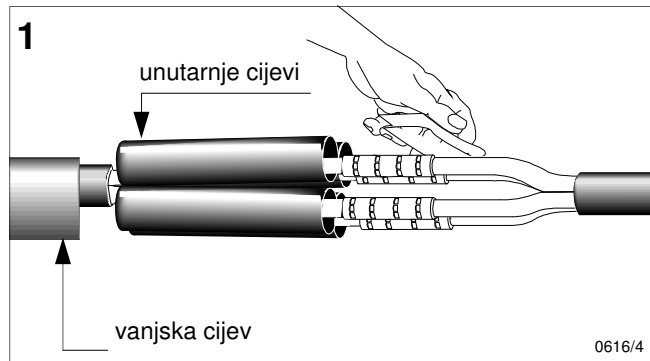

Unutarnje izolacijske cijevi spojnice postavite simetrično preko čahura i počnite ih skupljati istovremeno od sredine pa prema krajevima.

Unutrašnjost između žila dodatno zagrijete.

Kod kabela bez armature montažu nastavite s korakom 4.

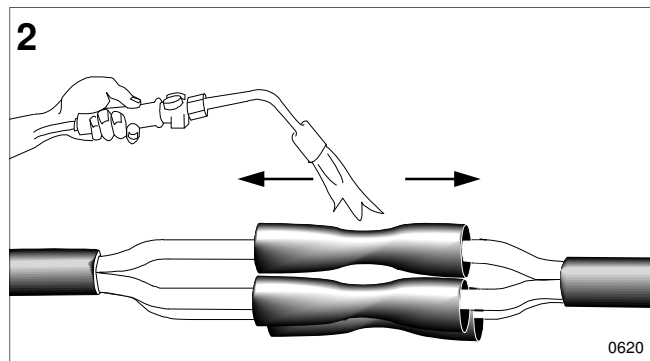

A. Samo za kabel s vanjskim koncentričnim nul-vodičem

Žile kabela pustite da se ohlade, a nakon toga ih približite što je moguće više.

Krajeve koncentričnog vodiča skupite zajedno i formirajte vodič za uzemljenje. Ovaj vodič međusobno spojite prešanjem ili upotrebom vijčane čahure.

Oštre rubove i vrhove odstranite.

Žice koncentričnog vodiča složite u prostor između žila, a cijelo područje spojnice premotajte jednim slojem bakrene mrežice uz 50 % preklopa.

-Nastavite montažu s korakom 4.

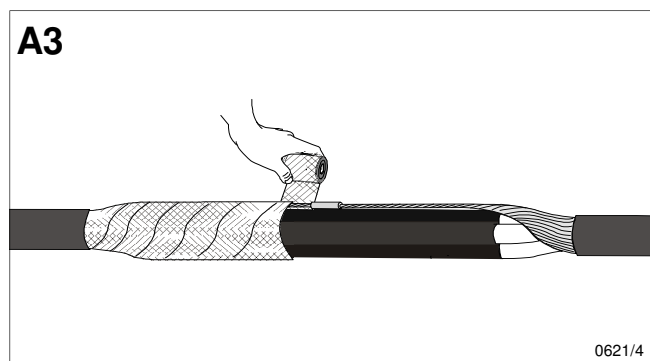

B. Samo za kabel s armaturom od čeličnih traka

Pustite da se izolacijske cijevi ohlade, a nakon toga žile približite što je moguće više.

Skinite vanjski plašt kabela dodatno 20 mm na obje strane spojnice.

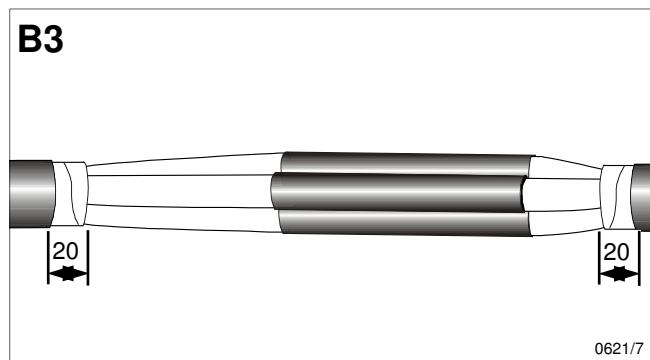

Omotajte jedan sloj bakrene mrežice sa 50% preklopa oko cijelog područja spojnice.

Za presjeke do 35 mm²

Učvrstite bakrenu mrežicu za armaturu pomoću kontaktnih prstena.

Za presjeke veće od 35 mm²

Položite uzduž spojnice pletenicu i krajeve joj učvrstite zajedno s bakrenom mrežicom za armaturu pomoću kontaktnih prstena.

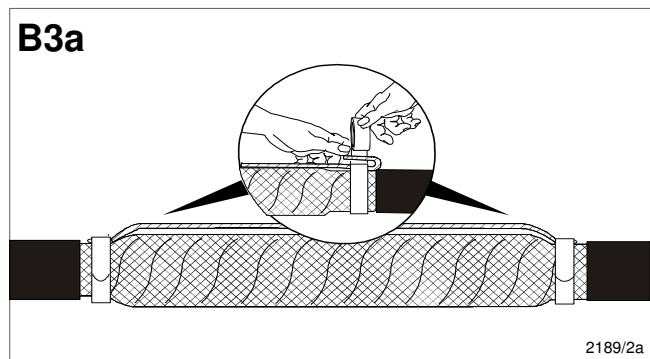

Krajeve plašta kabla očistite i odmastite u dužini od cca. 150 mm, te predgrijte plamenom. Vanjsku cijev spojnice postavite preko spoja tako da preklop na vanjski plašt bude isti na obje strane. Vanjsku cijev počnite zagrijavati prvo na mjestu čahura, a zatim nastavite najprije u jednom smjeru, pa nakon toga u drugom smjeru.

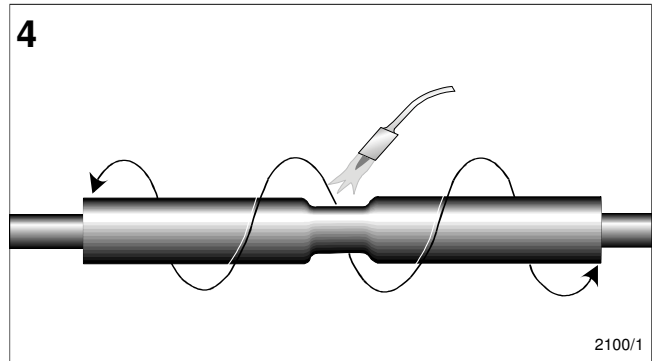

Kompletirana spojnica.

Prije bilo kakvih mehaničkih opterećenja, ostavite spojnicu da se ohladi na okolnu temperaturu.



Sav neiskorišteni i otpadni materijal odložite po završetku radova u skladištu s pravilima o zaštiti okoliša.



Molimo Vas da nam dostavite sve primjedbe ili prijedloge oko poboljšanja postupka montaže ili eventualne nedostatke koje ste uočili kod montaže, a u svrhu stalnog poboljšanja kvalitete.

Važna napomena

Ova uputa ima za svrhu opisati ispravan postupak montaže proizvoda. Kako proizvođač nema kontrolu nad lokalnim uvjetima, a koji bi mogli utjecati na kvalitetu ugrađenog proizvoda, odgovornost je na samom korisniku da sam odredi pogodnost instalacije u navedenim lokalnim uvjetima.

Sve štete, direktne ili indirektno, a koje bi nastale kao posljedica neispravne montaže ili krivog odabira proizvoda snosi sam korisnik.